

特別講演 「日本自動車産業の動向と当面する諸課題」

館 豊 夫（三菱自動車工業）

1) 世界の自動車産業の歩みと現状

- (a) 日本自動車産業の発展と現状
- (b) 東アジア 自動車産業の最近の動向
- (c) アメリカ市場の現状
- (d) 日本国内市場と輸入車

2) 今後の課題

- (a) たゆみなき技術革新・コスト低減・品質確保の努力
—— 独創性, 類別削減, 部品共用化etc ——
- (b) 企業活動の一層の国際化
 - 夫々の海外地域での共生（先進国メーカー間及び東アジア地域への技術移転etc）
 - 海外部品・資材の調達推進（国内・海外工場とも）
- (c) 環境・人にやさしい車づくりを推進
- (d) 問われる円高・内外価格差是正, 規制緩和, 内需拡大etc
- (e) 日本型経営システムの進路

①

Developments in Worldwide Four Wheel Production Volume

(10,000 units)

	'60	'65	'70	'75	'80	'83	'85	'90	'91	'92	'93	'94/ 1-6
World Total	1,649	2,427	2,940	3,345	3,884	4,034	4,514	4,889	4,698	4,809	4,750	—

<Mature Auto Producing Countries>

	'60	'65	'70	'75	'80	'83	'85	'90	'91	'92	'93	'94/ 1-6
JAPAN	48	188	529	694	1,104	1,111	1,227	1,349	1,325	1,250	1,123	524
U.S.A.	791	1,114	828	899	801	922	1,165	978	881	973	1,087	649
GERMANY	206	298	384	319	388	415	445	498	503	519	399	221
FRANCE	137	164	275	330	338	334	302	377	361	377	316	187
ITALY	64	118	185	146	161	158	157	212	188	169	127	79
ENGLAND	181	218	210	165	131	129	131	157	145	154	157	87
Sub Total	1,427	2,100	2,411	2,553	2,923	3,069	3,427	3,571	3,403	3,442	3,209	1,747

27.5%

23.6%

(JAPAN + <Asia & Oceania>)

<Asia & Oceania> (Subtotal is included in "World Total")

CHINA	2	4	9	14	22	24	44	47	71	108	118	67
TAIWAN	—	—	0.9	3	13	15	15	35	40	42	40	30
KOREA	—	0.2	3	4	12	22	38	132	150	173	205	117
INDIA	5	7	9	7	11	15	23	36	36	32	37	23
MALAYSIA	—	—	3	5	10	12	11	19	23	17	18	8
PHILIPPINE	—	—	—	5	4	2	0.7	6	5	4	8	4
INDONESIA	—	0.2	0.4	8	17	16	14	27	25	17	20	14
THAILAND	—	1	2	5	7	11	8	30	27	32	42	23
AUSTRALIA	33	41	47	44	37	34	41	38	29	29	31	15
NEW ZEALAND	—	7	7	8	9	8	10	6	7	4	4	—
Sub Total	40	60.4	81.3	103	142	159	204.7	376	410	458	523	—

34.7%

3.9%

11.0%

<Other Countries> (Subtotal is included in "World Total")

CANADA	40	85	119	145	137	150	193	192	189	195	224	116
MEXICO	—	10	19	36	49	29	46	82	99	108	108	56
BRAZIL	13	19	42	93	117	90	97	91	96	107	139	76
NETHERLAND	6	7	10	9	11	12	13	15	10	11	9	—
SPAIN	6	23	54	81	118	129	142	205	208	212	177	113
SWEDEN	13	21	31	37	32	41	46	41	34	36	34	—
TURKY	0	0.2	2	11	5	8	10	21	24	32	42	13
C I S	52	62	92	196	220	212	213	163	194	178	181	—
S.AFRICA	—	16	—	33	38	42	31	34	31	28	29	—
Sub Total	130	243.2	369	641	727	713	791	844	885	907	943	—

◎

Overseas Vehicle Production by Japanese Automakers (Estimate by MMC)

44	79	100	390	399	427	478	269
----	----	-----	-----	-----	-----	-----	-----

Note; Figures in ○ indicate percentage against "World Total".

Source : Prepared on the basis of Automobile Manufacturers' Associations across the world.

②

Worldwide Production Ranking of CY 1993

(Listed from among automakers with annual production volume of 300,000 units or more.)

Ranking	MAKER		CY1993 (A) (1,000 units)	Ranking	CY1983 (B) (1,000 units)	(A)/(B) (%)
1	GM	(US)	4,824	1	5,902	81.7%
2	FORD	(US)	3,823	3	2,879	132.8%
3	TOYOTA	(J)	3,562	2	3,272	108.9%
4	CHRYSLER	(US)	2,069	9	1,296	159.6%
5	NISSAN	(J)	1,812	4	2,483	73.0%
6	PSA	(F)	1,669	7	1,450	115.1%
7	VW(inc.AUDI)	(G)	1,581	6	1,538	102.8%
8	RENAULT	(F)	1,487	5	1,880	79.1%
9	MITSUBISHI	(J)	1,362	12	975	140.0%
10	FIAT	(I)	1,230	8	1,300	94.6%
11	HONDA	(J)	1,150	11	1,032	111.4%
12	MAZDA	(J)	1,029	10	1,171	87.9%
13	HYUNDAI	(K)	996	38	108	922.2%
14	OPEL	(G)	815	13	955	85.3%
15	SUZUKI	(J)	797	14	631	126.3%
16	KIA	(K)	600	44	64	937.5%
17	MERCEDES-BENZ	(G)	596	15	628	94.9%
18	DAIHATSU	(J)	560	19	530	105.7%
19	BMW	(G)	510	21	408	125.0%
20	HONDA-US	(US)	504	46	55	916.4%
21	VW-BRAZIL	(B)	460	24	341	134.9%
22	FUJI	(J)	438	18	541	81.0%
23	FORD-GERMANY	(G)	437	17	548	79.7%
24	ROVER	(UK)	427	16	560	76.3%
25	FORD-BELGIUM	(BL)	405	27	285	142.1%
26	FORD-UK	(UK)	399	20	416	95.9%
27	ISUZU	(J)	398	22	391	101.8%
28	FIAT-BRAZIL	(B)	394	35	147	268.0%
29	NISSAN-US	(US)	387	67	20	1935.0%
30	DAIU	(K)	376	58	35	1074.3%
31	VOLVO	(SW)	363	26	300	121.0%
32	GM-ESPANA	(SP)	351	29	246	142.7%
33	NUMMI	(US)	321	—	—	—

Note;

1. Domestic production only.
2. VW, PSA, FIAT include their subsidiaries.
3. American makes include production in Canada.
4. Automakers belonging to the Communist bloc are not included.

US : U.S.A.	B : BRAZIL
J : JAPAN	BL : BELGIUM
G : GERMANY	SW : SWEDEN
F : FRANCE	SP : SPAIN
UK : ENGLAND	K : KOREA
I : ITALY	

Source : Prepared on the basis of Automobile Manufacturers' Associations across the world.

日本と米・欧・中・韓・台自動車メーカーとの主要な資本・業務提携関係(対欧米)

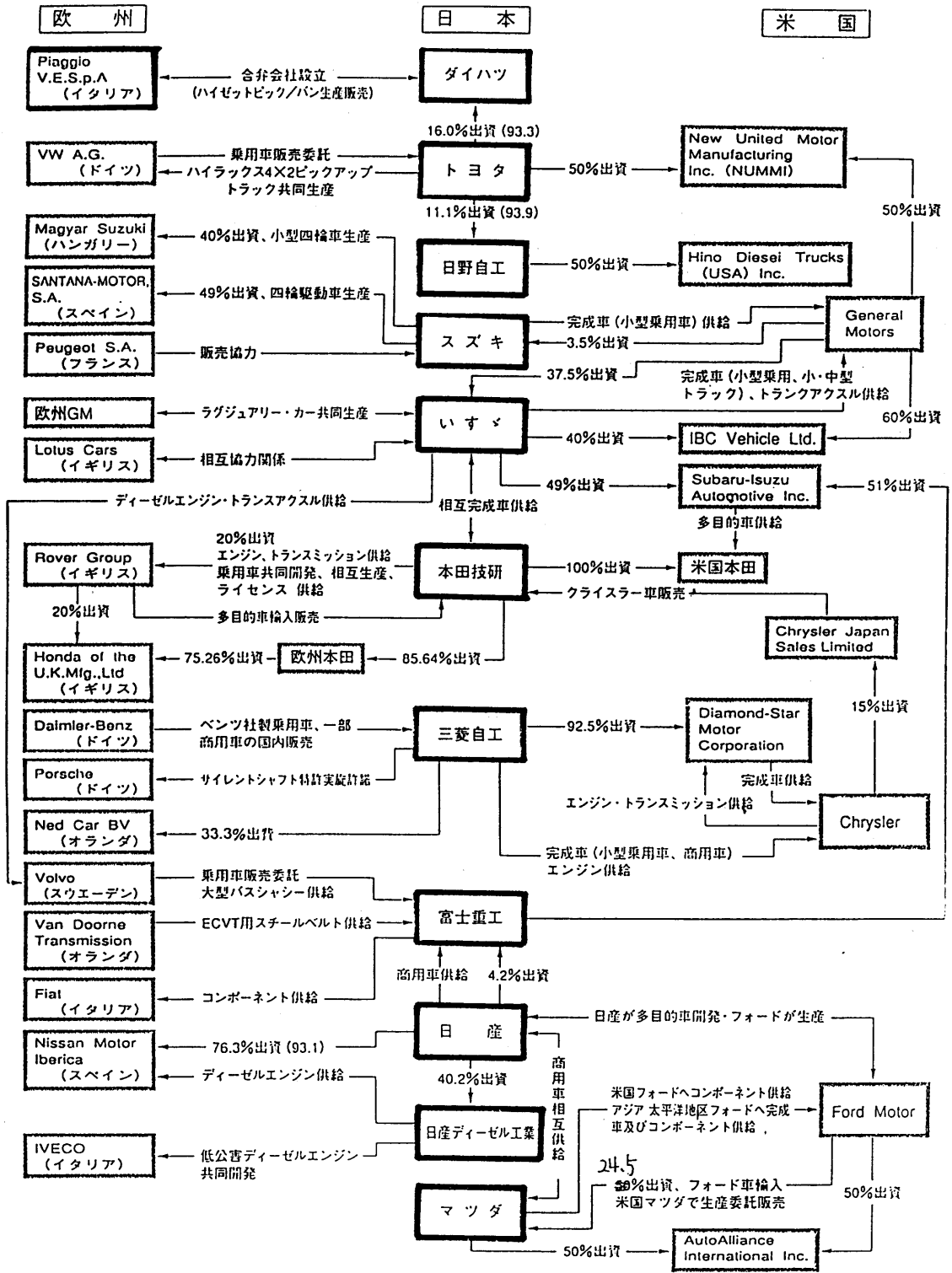

日本と米・欧・中・韓・台自動車メーカーとの主要な資本・業務提携関係(対アジア)

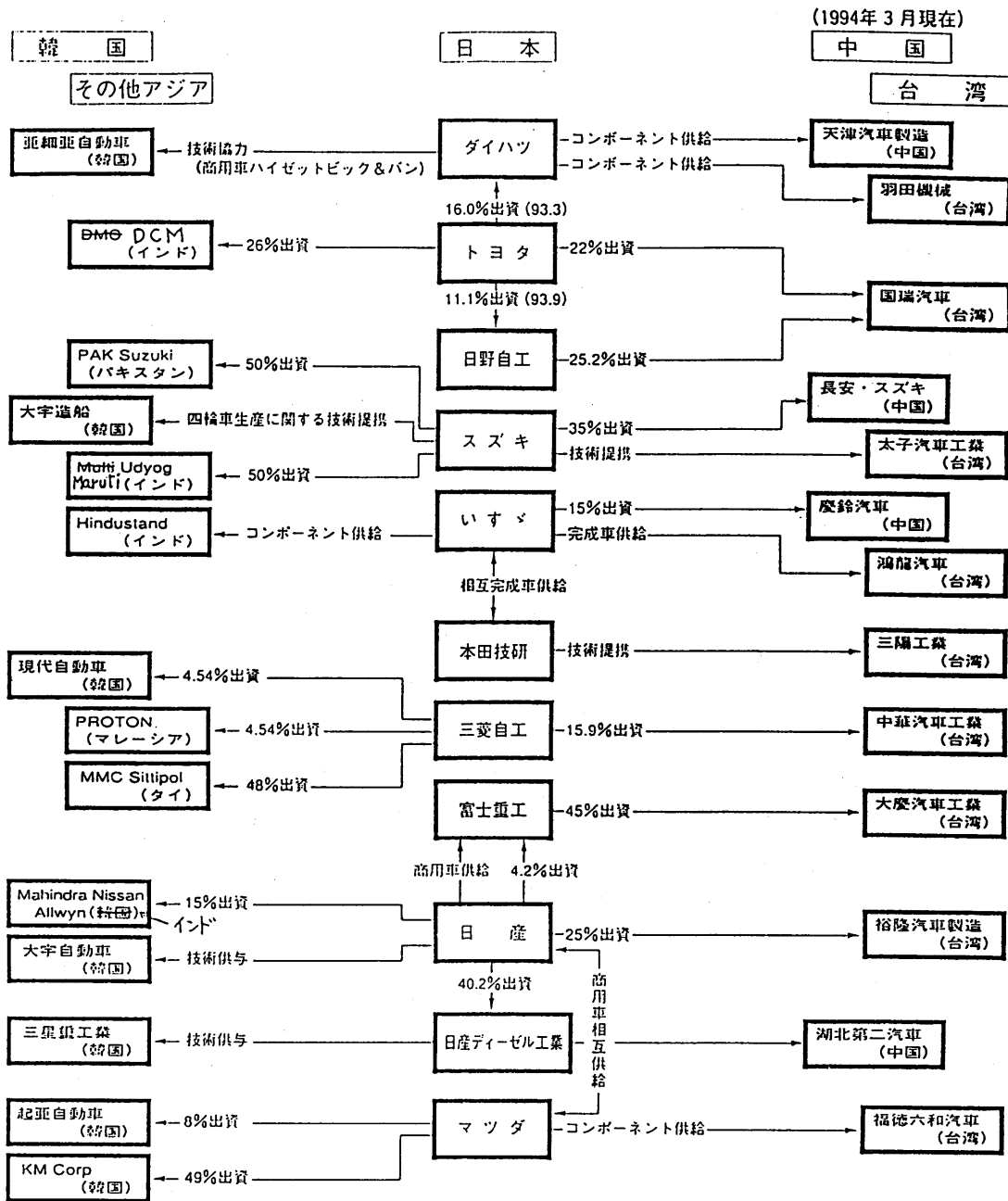

注：1. 本チャートでは日本を中心とした米・欧・中・韓・台・アジアのメーカー間の主要なもののみを取り上げた。これ以外にも世界のメーカー間ではもっと複雑な動きがあり、グローバル化の進展に伴いその傾向は一層深まっている。

2. 欧州GMにはオペル(独)、ボクゾール(英)等グループの子会社を含む。欧州フォードも英フォード、独フォード等の子会社を含む。

資料：日本関連はメーカー各社、その他は業界誌等。

Country-wise Vehicle Ownership as Compared with Population (1992)

	OWNERSHIP (Thousands of units)	TOTAL POPULATION (Thousands of people)	POPULATION PER UNITS (Population / units)	PER CAPITA GDP (GDP[\$] / Population)
KOREA	5,231	44,600	8.5	6,796
TAIWAN	3,622	20,900	5.8	10,003
THAILAND	3,016	57,200	19.0	※ 1,728
MALAYSIA	2,619	18,400	7.0	2,706
SINGAPORE	435	2,800	6.4	16,311
INDONESIA	3,089	187,600	60.7	661
PHILIPPINE	1,290	64,600	50.1	824
VIETNAM	※※ 315	69,590	220.9	※ 224
CHINA	6,989	1,178,500	168.6	※ 328
INDIA	4,668	897,400	192.2	※ 315
AUSTRALIA	9,955	17,800	1.8	16,811
NEW ZEALAND	1,903	3,400	1.8	12,097
JAPAN	63,263	124,800	2.0	29,524
U.S.A.	189,694	258,300	1.4	23,215
ENGLAND	26,839	58,000	2.2	18,020
GERMANY	42,009	81,100	1.9	27,586

Notes;

1. "※" indicates actual figures for 1991.

2. "※※" includes about 100,000 units for military use.

会 社 概 況

- ・設 立 1970年 4月22日
- ・資 本 金 1,243 億円 (1994年 7月末現在)
- ・従業員数 28,000人 (実働: 26,600人…1994年 8月 1日現在)

- ・業 績 (93年度)
 - 売上台数 1,324千台 (国内 731千台、輸出 593千台)
他に海外生産用部品 523千台
 - 売 上 高 24,560億円 (国内 12,782 億円、輸出 11,778億円)
 - 経常利益 354億円

- ・事 業 所 本社 東京
- 研究・開発 乗用車技術センター (岡崎) トラック・バス 技術センター (川崎)
喜連川研究所 (栃木) 十勝研究所 (十勝) …建設中
- 工 場
 - 名古屋自動車製作所 大江工場、岡崎工場
 - 京都製作所 (エソジツ) 京都工場、滋賀工場
 - 水島自動車製作所 水島工場
 - 東京自動車製作所 川崎工場、丸子工場、中津工場
 - 名古屋バス製作所 大江バス工場

- 海外工場 45社 (内当社出資会社 米国、欧州等13社)
- 主な関連会社 東洋工機、三菱自動車バス製造 (呉羽)、三菱自動車テクノバス、
三菱自動車テクノバス (二本松)、三菱自動車エンジン・アソシエーツ、
三菱自動車ロスタック、三菱自動車教育センター等

- ・製 品
 - 乗用車 ティベツ、ダイヤモンド、シグマ、ギラン、エテルナ、エノロード、GTO、ミラージュ、ランチャー、シヤリオ、
RVR、リボロ、パジェロ、デリカ、デリカスペースギア、ミニカ、ミニカトップ、ミニキャブ
 - トラック 大型トラック: ギャレット、中型トラック: ファイター、小型トラック: キャンター
 - バス 大型バス: エロソリス 小型バス: ローテ

- ・販売会社
 - 国 内 乗用車 259社
トラック・バス 47社 計 306社
 - 海 外 160社 (内当社出資会社 米国、欧州等16社)

- ・物流施設
 - 車両センター・基地 8ヶ所 (東扇島、新千葉、厚木、岡崎、蒲郡、
名古屋港、水島、玉島)
 - 配車センター 6ヶ所 (苫小牧、仙台、東扇島、高槻、福岡、博多)
 - オートストア 津田山、高槻
 - 部品センター 国内 パーセンター 厚木、名古屋、高槻、水島
地方部品センター 北海道、東北、中津、九州
海外 米国、フランス、中国